

NEUHEITEN 2021

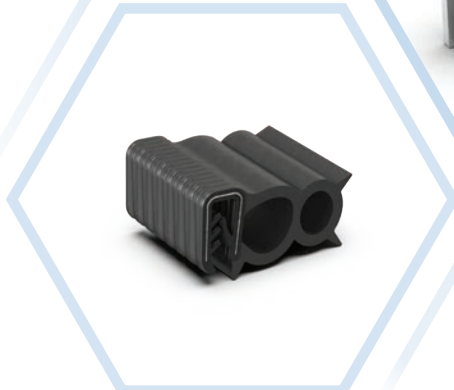
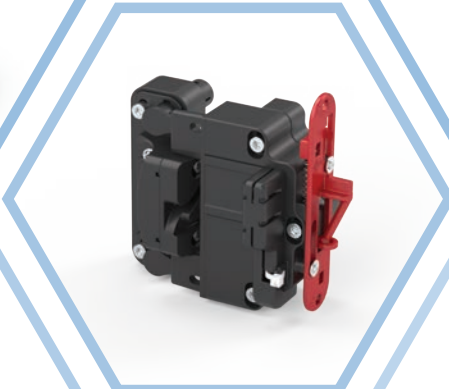

VERTRIEB
WELTWEIT

92 %
AUS EIGENER
PRODUKTION

EIGENER
FORMENBAU

**Verschlusstechnik mit System
für Reisemobile, Busse und Anhänger**

WirtschaftsWoche

**WELT
MARKT
FÜHRER**

Champion

2021

EMKA Beschlagteile
Verschlüsse, Scharniere
und Dichtungen



Henri B. Meier
Unternehmenschule
Universität St. Gallen

Über EMKA

Die EMKA GRUPPE ist Weltmarktführer für Verschlüsse, Scharniere und Dichtungen, die in Schalt- und Steuerungsschränken zum Einsatz kommen.

Dabei agiert das Unternehmen seit über 40 Jahren branchenübergreifend in den Feldern Industrie (Schaltschrankbau, Kälte- und Klimatechnik, Maschinenbau) und Transport (Schienen- und Nutzfahrzeuge, Reisemobile, etc.) mit konventionellen und elektronischen Verschlusslösungen.

Das Sortiment umfasst 30.000 Katalog- sowie Sonderprodukte, die an elf Fertigungsstandorten in Deutschland, Frankreich, England, Spanien, Bosnien-Herzegowina, Serbien, China, Indien und Indonesien entwickelt, gefertigt, veredelt und montiert werden.

In einem der zwei neuen Werke in Bosnien stellt das Unternehmen jährlich rund 900 Formen für Spritzguss und Druckguss her – sowohl für die eigene Produktion als auch für externe Kunden.

Mit 2.100 Mitarbeitern bedient EMKA über 36.000 Kunden in 55 Ländern weltweit. 2020 erzielte das Unternehmen einen Umsatz von über 295 Millionen Euro.

EMKA - Verschlusstechnik mit System.

Weltweit erste Wahl

2.100 Mitarbeiter

Eigene Fertigung an 11 internationalen Standorten

Weltweit in 55 Ländern vertreten

Über 30.000 Katalog- sowie Sonderprodukte

Über 36.000 Kunden weltweit



Unternehmenszentrale Velbert, Deutschland



Henriville, Frankreich



Birmingham, UK



Wuppertal, Deutschland



Arnedo, Spanien



Tianjin, China



Goražde (Werk 1), Bosnien-Herzegowina



Mionica, Serbien



Bhilai, Indien



Goražde (Werk 2), Bosnien-Herzegowina



Bandung, Indonesien

- Unternehmenszentrale
- Produktionsstätte
- Niederlassung
- Agentur



Lösungen für die Transport-Branche

Seit vielen Jahren ist EMKA ein bedeutender Partner der Transportindustrie. Im eigenen Technologie-Zentrum entwickelt EMKA standardisierte Produktlösungen sowie kundenspezifische Komponenten und Systeme für die Ausstattung von Freizeit- und Nutzfahrzeugen.

Ob Verschlüsse, Griffe, Scharniere oder Dichtungen für vielfältigste mobile Anwendungen: EMKA Produkte stehen immer für höchste Sicherheit und Zuverlässigkeit.

Fahrzeuge im Bereich Pferde- und Gütertransport, Straßenbau, Land- und Forstwirtschaft, Spezialfahrzeuge der Rettungsdienste und des Katastrophenschutzes sind besonders hohen Beanspruchungen ausgesetzt. Nässe, Schmutz, Temperaturschwankungen, Vibration und Dauerbelastung stellen außerordentliche Qualitätsansprüche an die verbauten Komponenten.

Die Verschluss-Systeme von EMKA sind für diese besonderen Anforderungen ausgelegt. Nach DIN EN 61373 rüttelsicher konstruierte Verschlüsse, unverlierbare, eingeschäumte Dichtungen, sowie verschiedene Werkstoffe und Oberflächen sind bei vielen Standardlösungen lieferbar.

Die große Fertigungstiefe von EMKA ermöglicht die Lieferung des kompletten Verschluss-Systems bestehend aus Verschluss, Scharnier und Dichtung sowie nützliches Zubehör aus einer Hand.

Double Red Basic

- Neue, kostenoptimierte Varianten des bekannten Drehspannverschlusses „Double-Red“ durch Wegfall der optischen Öffnungsindikatoren
 - ▶ Variante in weiß mit UV-Schutz
 - ▶ Variante in schwarz aus Eco-Material
- Drehgriff ausschließlich im geschlossenen Zustand verriegelbar
- Robuste Lösung für den langjährigen Einsatz
- Rüttel- und vibrationssicher nach DIN EN 61373
- Patentierte

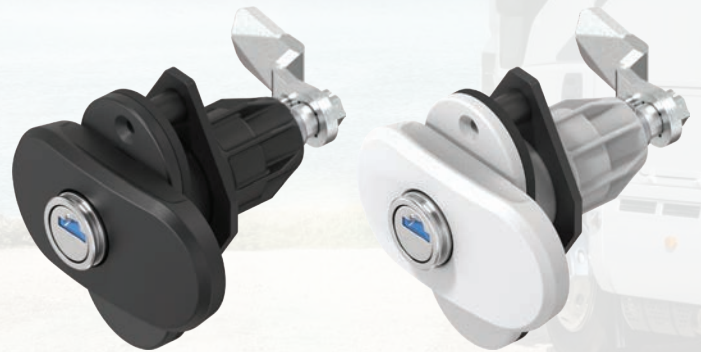

T-Mulden Griff

- Flächenbündiges Schloss mit modernem Design
- Ergonomische Haptik und komfortable Griffgröße (auch mit Handschuhen bedienbar)
- Optischer Öffnungsindikator durch Griffposition
- Große Auswahl an Schließmitteln (Standard-, Rollen- und Hakenzunge, Drehfalle, etc.)
- Zahlreiche, leicht austauschbare Öffnungsbetätigungen (Rundzylinder, Vierkant, Doppelbart, Schlitz, etc.)
- Kompressionsfunktion
- Für alle gängigen Türstärken geeignet
- Schutzklasse IP 65 und optionale Staubkappe für Rundzylinder

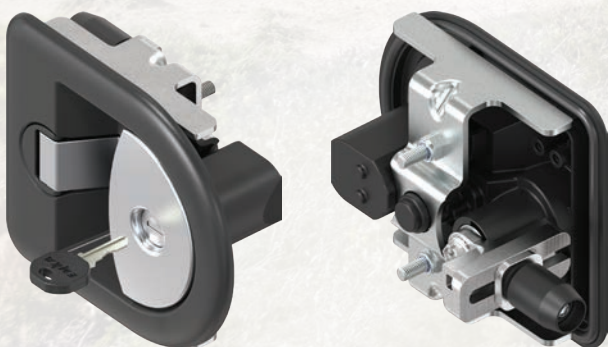

Nothammer

- Nothammer
- Nothammer in drei Varianten:
 - ▶ Nothammer Basic
 - ▶ Nothammer mit Handschutz
 - ▶ Nothammer mit Handschutz und Gurtschneider
- Halterung in zwei Ausführungen:
 - ▶ Basic
 - ▶ Halterung mit versteckter Diebstahlstahlsicherung
- Einheitliches Lochbild der Halterungen (Basic und mit integrierter Diebstahlsicherung)
- Glasfaserverstärkter Kunststoff, erfüllt die vorgeschriebenen Brandschutzbestimmungen
- Gehärtete Stahlspitze, zerstört ESG- oder VSG-Scheiben, auch in Isolierglasausführung



180° Getriebescharnier

- Hochwertiges Getriebescharnier
- Ökonomischer Aufbau & Design
- Kompakte Bauform
- Innenliegend, nicht sichtbar
- 180° Öffnungswinkel
- Rechts und links verwendbar
- Für Türen / Klappen bis 40 kg (bei Verwendung von 4 Scharnieren)
- Systembedingtes, geringes Spiel
- Optional mit Feststellfunktion
- Wartungsfrei
- Patentgeschützt



ePush Lock

- Verschlusslösung ohne sichtbare Komponenten auf der Außenseite
- Öffnen und Schließen durch Drücken der Klappe / Tür
- Keine Unterbrechung der Außendichtung durch Einbau an der Innenseite
- Integrierte Notöffnung am Verschlusselement
- Möglichkeit zur Zentralverriegelung durch integrierte Elektronik
- Nutzbar als Baustein zur Alarmüberwachung der Klappe
- Distanzadapter und Schutzabdeckung optional erhältlich
- German Innovation Award Winner 2019



GERMAN
INNOVATION
AWARD '19
WINNER

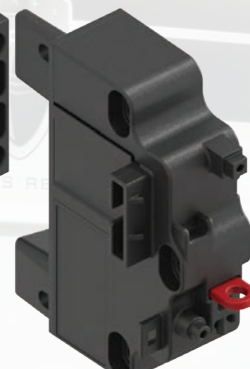

Flachaufbauender Schwenkgriff in zwei Größen mit Schließbaustein

- Durch den flachen Aufbau des Schwenkgriffes besteht keine Verletzungsgefahr beim Vorbeigehen
- Die unverlierbare Schutzkappe ist in dem auffedernden Griff integriert
- Der Schließmitteleinsatz lässt sich im eingebauten Zustand leicht nach vorne auswechseln (Bausteine)
- Der lange Schwenkgriff kann mit Einpunkt- oder Mehrpunktverriegelung geliefert werden
- Der kurze Schwenkgriff ist auch mit 6 mm Dreh-Spann-Funktion erhältlich
- Die Schutzartklasse IP66 garantiert die Dichtigkeit gegen Feuchtigkeit und Schmutz
- Der Schwenkgriff und der Baustein sind pulverbeschichtet und wie der Adapter für die Zunge aus GD-Zn
- Passend für Standardlochbild

EUROPEAN
INNOVATION
AWARD

FOR THE CARAVANING INDUSTRY

2021



EMKA weltweit

- | | | | |
|--|---|---|--|
|  ALGERIA
EMKA France
Tel. +33/254/320862
emka@emka-france.com |  ESTONIA
EMKA Polska
Tel. +370/612/42868
m.balsevicius@emka.net |  MOROCCO
EMKA France
Tel. +33/254/320862
emka@emka-france.com |  SPAIN
EMKA Beschlagteile Ibérica
Tel. +34/672/262672
info@emka-iberica.es |
|  ARMENIA
EMKA Kilit
Tel. +90/262/2909097
info@emkakilit.com.tr |  FINLAND
EMKA Scandinavia
Tel. +46/36/314130
info@emka.se |  MEXICO
EMKA Mexico Beschlagteile
Tel. +52/44/22095217
info@emka.mx |  SWEDEN
EMKA Scandinavia
Tel. +46/36/314130
info@emka.se |
|  AUSTRIA
EMKA Beschlagteile Ges.m.b.H.
Tel. +43/2143/43063
info@emka-beschlagteile.at |  FRANCE
EMKA France
Tel. +33/254/320862
emka@emka-france.com |  MONTENEGRO
EMKA Bosnia
Tel. +387/38/241310
info@emka.ba |  SWITZERLAND
EMKA Beschlagteile AG
Tel. +41/36/8260220
info@emka.ch |
|  AUSTRALIA *
Lock Focus
Tel. +61/3/97981322
sales@lockfocus.com.au |  GEORGIA
EMKA Kilit
Tel. +90/262/2909097
info@emkakilit.com.tr |  NETHERLANDS
EMKA Benelux
Tel. +31/413/323510
info@emka.nl |  TUNISIA
EMKA France
Tel. +33/254/320862
emka@emka-france.com |
|  AZERBAIJAN
EMKA Kilit
Tel. +90/262/2909097
info@emkakilit.com.tr |  GREECE *
EMKA Hellas
Tel. +30/21041/83183
info@emka-hellas.com |  NORWAY
EMKA Scandinavia
Tel. +46/36/314130
info@emka.se |  TURKMENISTAN
EMKA Kilit
Tel. +90/262/2909097
info@emkakilit.com.tr |
|  BELARUS
EMKA Polska
Tel. +48/32/6663300
info@emka.net |  HUNGARY
EMKA Beschlagteile Ges.m.b.H.
Tel. +36/1/2360032
info@emka.hu |  POLAND
EMKA Polska
Tel. +48/32/6663300
info@emka.net |  TURKEY
EMKA Kilit
Tel. +90/262/2909097
info@emkakilit.com.tr |
|  BELGIUM
EMKA Benelux
Tel. +31/413/323510
info@emka.org |  INDIA
EMKA India
Tel. +91/80/48542727
info@emka.in |  PORTUGAL
EMKA Beschlagteile Ibérica
Tel. +34/672/262672
info@emka-iberica.pt |  UAE
EMKA Middle East
Tel. +971/4/2844528
info@emka.ae |
|  BOSNIA-HERZEGOVINA
EMKA Bosnia
Tel. +387/38/241310
info@emka.ba |  INDONESIA
EMKA Pacific
Tel. +62/22/87301000
info@emka-pacific.id |  ROMANIA
S.C. EMKA Beschlagteile
Tel. +40/269/222700
info@emka.ro |  UKRAINE
EMKA Ukraine
Tel. +380/96/7535875
info@emka.in.ua |
|  CANADA
EMKA Inc.
Tel. +1/717/9861111
info@emkausa.com |  ISRAEL *
Kornass Mechanical Engineering
Tel. +972/76/5400789
sales@kornass.com |  RUSSIA *
OOO "EmTechProm"
Tel. +7/812/6424397
info@emtechprom.ru |  UNITED KINGDOM
EMKA (UK)
Tel. +44/2476/616505
info@emka.co.uk |
|  CHILE *
NDU Ingeniería
Tel. +56/2/29639861
info@ndu.cl |  ITALY
EMKA Italia
Tel. +39/045/6471070
info@emka.it |  SERBIA
EMKA Okovi
Tel. +385/35/270073
info@emka-okovi.hr |  USA
EMKA Inc.
Tel. +1/717/9861111
info@emkausa.com |
|  CHINA
EMKA Industrial Hardware
Tel. +86/22/22242300
info@emka.cn |  JAPAN *
TOCHIGIYA
Tel. +81/48/2283072
support@tochigiya.co.jp |  SINGAPORE *
VF Fastening Systems
Tel. +65/6752/3033
vincent@vffastening.com.sg |  UZBEKISTAN
EMKA Kilit
Tel. +90/262/2909097
info@emkakilit.com.tr |
|  CROATIA
EMKA Okovi
Tel. +385/35/270073
info@emka-okovi.hr |  KAZAKHSTAN
EMKA Kilit
Tel. +90/262/2909097
info@emkakilit.com.tr |  SLOVAKIA
EMKA Beschlagteile Ges.m.b.H.
Tel. +42/190/3446826
miro.herman@gmail.com |  VIETNAM *
Terramar
Tel. +84/28/39153209104
duc.tinh@terramar.com |
|  CZECH REPUBLIC
EMKA Beschlagteile CZ
Tel. +43/214343063
info@emka-solutions.cz |  LATVIA
EMKA Polska
Tel. +370/612/42868
m.balsevicius@emka.net |  SOUTH AFRICA *
Enclosure Solutions
Tel. +27/11/9737260
info@enclosuresolutions.co.za | |
|  DENMARK *
A/S Megatrade Beslag
Tel. +45/44916700
mega@megatrade.dk |  LITHUANIA
EMKA Polska
Tel. +370/612/42868
m.balsevicius@emka.net |  SOUTH KOREA *
Geo Jeon
Tel. +82/314/335508
geojeon@emkakorea.co.kr | *Agentur |

www.EMKA.com



EMKA Beschlagteile GmbH & Co. KG

Langenberger Str. 32 • 42551 Velbert, Germany • Tel.: +49/2051/273-0 • Fax: +49/2051/273-128 • E-Mail: info@emka.com • www.emka.com

